

1. Подготовьте информацию о применяемом оборудовании:
 - a) Для электродвигателя: шильдик или напряжение питания и номинальный ток
 - b) Для трансформаторов тока: номинальный первичный ток, номинальный вторичный ток (1А/5А)
2. Определите режим управления: **местный** (с помощью DI) или **дистанционный** (по RS-485 или Ethernet).
3. Выберите схему подключения (см. Приложение 1)
4. Подключите прибор к ПК для настройки в **Owen Configurator** при помощи micro-USB, Ethernet либо RS-485 и преобразователя интерфейсов, например, AC4-M. При подключении прибора к порту USB подача основного питания прибора не требуется.
Заводской IP-адрес: 192.168.1.99
Сетевые настройки RS-485: скорость – 9600 бит/с; длина слова – 8 бит; стоп бит – 1; четность «Нет»; адрес – 1;
5. Приступите к настройке УЗД1
 - a) Перейдите в раздел **«Логика/Настройки»**

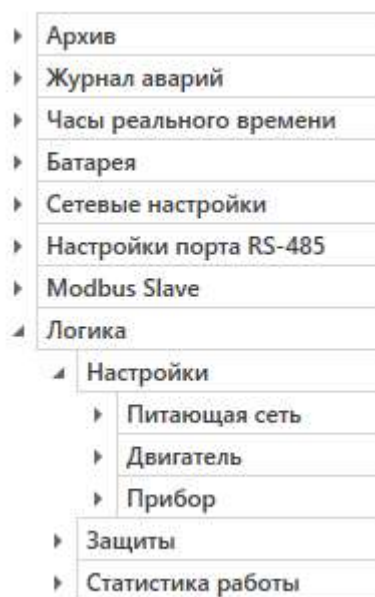

- b) Перейдите в подраздел «**Питающая сеть**». Установите **номинальное напряжение сети и номинальную частоту сети**.

▲	Логика	
▲	Настройки	
▲	Питающая сеть	
▲	U сети	
	Номинальное напряжение сети	400 В ▾
	Фазное напряжение L1	230 В
	Фазное напряжение L2	400 В
	Фазное напряжение L3	
	Среднее значение фазного напряжения	
	Линейное напряжение L1-L2	
	Линейное напряжение L2-L3	
	Линейное напряжение L3-L1	
	Среднее значение линейного напряжения	
	Чередование фаз	Не определено ▾
	Ассиметрия напряжений	
▲	f сети	
	Текущая частота сети	
	Номинальная частота сети	50 Гц ▾
▶	Двигатель	50 Гц
▶	Прибор	60 Гц

- c) Перейдите в подраздел «**Двигатель/Режим работы**». Выберите режим работы в соответствии с будущей схемой подключения: **Реверсивный** или **Двухступенчатый**

▲	Логика	
▲	Настройки	
▶	Питающая сеть	
▲	Двигатель	
▲	Режим работы	
	Управление двигателем	Стоп ▾
	Состояние двигателя	Стоп ▾
	Режим работы	Реверсивный ▾
	Задержка реверса	Реверсивный
	Задержка переключения ступеней 1 и 2	Двухступенчатый

d) Перейдите в подраздел «**Двигатель/Трансформаторы тока**». Установите номинальные **первичный и вторичный токи** трансформаторов тока по каждой фазе

Логика	
Настройки	
Питающая сеть	
Двигатель	
Режим работы	
АПВ	
Трансформаторы тока	
Номинальный первичный ток ТТ L1	5
Номинальный вторичный ток ТТ L1	5 А <input type="text"/>
Кэффициент трансформации L1	1
Номинальный первичный ток ТТ L2	5
Номинальный вторичный ток ТТ L2	5 А <input type="text"/>
Кэффициент трансформации L2	1
Номинальный первичный ток ТТ L3	5
Номинальный вторичный ток ТТ L3	5 А <input type="text"/>
Кэффициент трансформации L3	1

e) Перейдите в подраздел «**Двигатель/Ток**» и установите **номинальный ток двигателя** в соответствии с шильдиком

Логика	
Настройки	
Питающая сеть	
Двигатель	
Режим работы	
АПВ	
Трансформаторы тока	
Ток	
Номинальный ток двигателя	5

f) Выберите местное (**DI**) или дистанционное (**Сеть**) управление в разделе «**Прибор/Вход управления**»

Логика	
Настройки	
Питающая сеть	
Двигатель	
Прибор	
DI	
AI	
DO	
Температура прибора	
Вход управления	DI <input type="text"/>
Текущее состояние прибора	Сеть
Текущее время	DI

6. Минимальный набор настроек введен; прибор готов к работе. При необходимости можно перенастроить
- Сетевые параметры
 - Тип аналогового входа

- c) Функцию срабатывания DO3
- d) Настройки защит
- 7. Отключите УЗД1 от ПК
- 8. Соберите выбранную ранее схему в соответствии с приложением 1
- 9. Переведите dip-переключатель «Авария» под лицевой крышкой прибора в положение «Вкл»
- 10. Подайте питание на прибор.
- 11. УЗД1 готов к работе. Управление двигателем по сети возможно, только если параметр «Вход управления» = 0

Параметр	Адрес регистра		Значение	Формат данных	Тип доступа
	dec	hex			
Вход управления	10019	0x2723	0 – Сеть 1 – DI	Enum 2	R/W
Управление двигателем	10207	0x27DF	0 – Стоп 1 – Вперед 2 – Назад	Enum 3	R/W
Текущее состояние прибора	10211	0x27E3	0 – Авария 1 – Инициализация 2 – Готовность 3 – Пуск 4 – Работа	Enum 4	R
Работа аварий	10208	0x27E0	0 – Выкл. 1 – Сброс 2 – Согласно текущих настроек	Enum 3	R/W

Приложение 1. Схемы подключения УЗД1



Рисунок 1. Схема реализации реверсивного режима работы электродвигателя



Рисунок 2. Схема реализации двухступенчатого пуска электродвигателя путем переключения со «звезды» на «треугольник»

Приложение 2. Назначение контактов клеммника

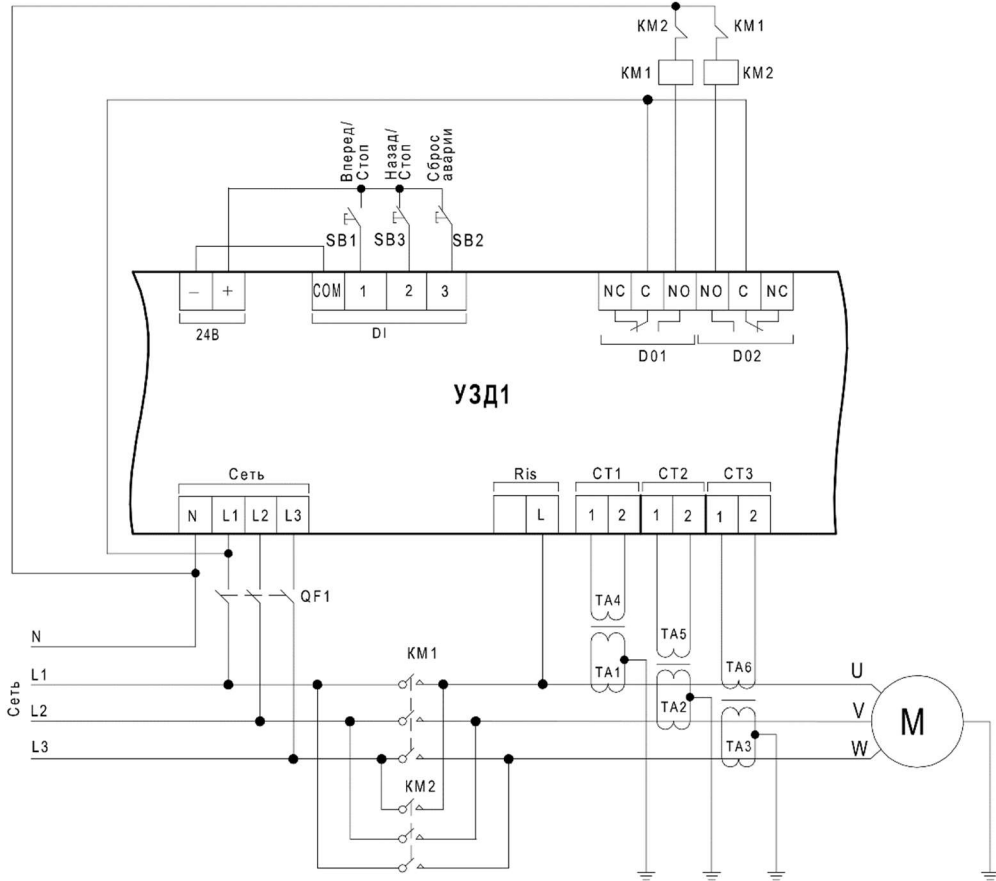
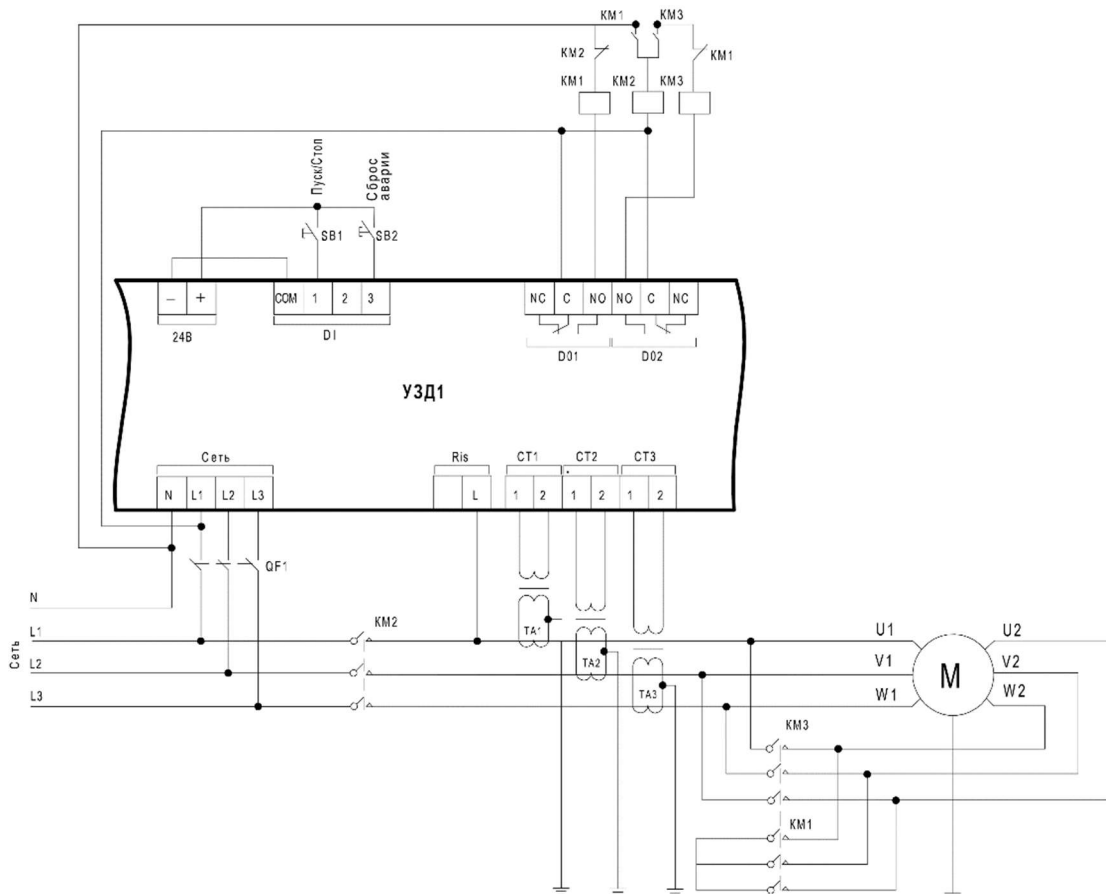
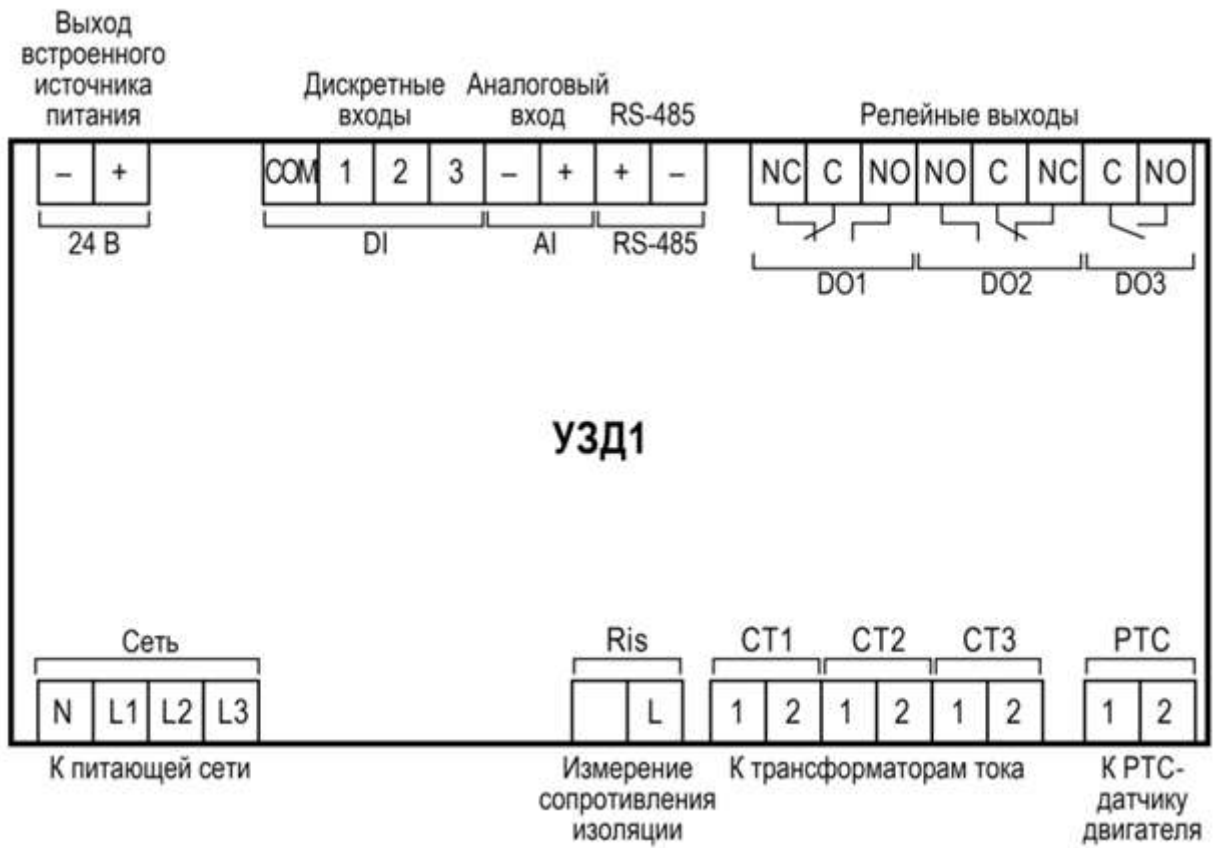

Рисунок 3. Назначение контактов клеммника